

Michael Lang | Diplom-Designer | Spindelstraße 52 | 33604 Bielefeld |

PORTFOLIO

cmyk

T (0521) 9883712 | M (0179) 520 32 93 | post@werk37.de

EIN ZEICHENBILDERBUCH

Chinesische Zeichen im Alltag

> Konzept und Buchgestaltung



Zeichenbilder

Chinesische Zeichen

Michael Keßler

BAYSIDE

Verschiedene Info- und Werbematerialien für die Firma BAYSIDE MOTION GROUP

> Erscheinungsbild, Gestaltung



BAYSIDE Mini-Luge (BPSK-Serie)

- Doppelte vorgespannte Lager**
Dienen der Abstützung der Kugelumspindel und ermöglichen höhere Drehgeschwindigkeiten.
- Aluminium Abdeckung**
Zuständig für den Schutz der Kugelumspindel
- Integrierter hocheffizienter Servomotor und Encoder**
Garantie für hohe Steifigkeit und sehr präzises Positionieren. Ohne Kupplung direkt auf der Spindel.
- Inklusive Anschlusskabel**
Zur flexiblen Festlegung der Adern und zum einfachen Anschluss.



Anwendungsdaten bei vertikalem Einbau

Mini Luge mit integriertem Servomotor
In vielen Anwendungen wird eine Linearachse in vertikaler Richtung (Z-Achse) verwendet. Der „worst case“ ist, wenn die Last aufwärts beschleunigt oder abwärts gebremst werden muss. Auch bei gleich bleibender Geschwindigkeit oder Stillstand der Last muss der Motor die konstante Kraft aufwenden oder es muss eine Bremse installiert werden, um den Gravitationseffekt auszugleichen. Die nebenstehende Tabelle gibt die maximalen Lasten an, die entweder Motor oder Haltebremse halten können.

| Modell Nr. | Motor (kg) | Bremse (kg) |
|-----------------------|------------|-------------|
| BPSK50 (Steigung 2,5) | 40 | 32 |
| BPSK60 (Steigung 5) | 20 | 16 |
| BPSK60 (Steigung 10) | 10 | 8 |

BAYSIDE Z-WEDGE Serie

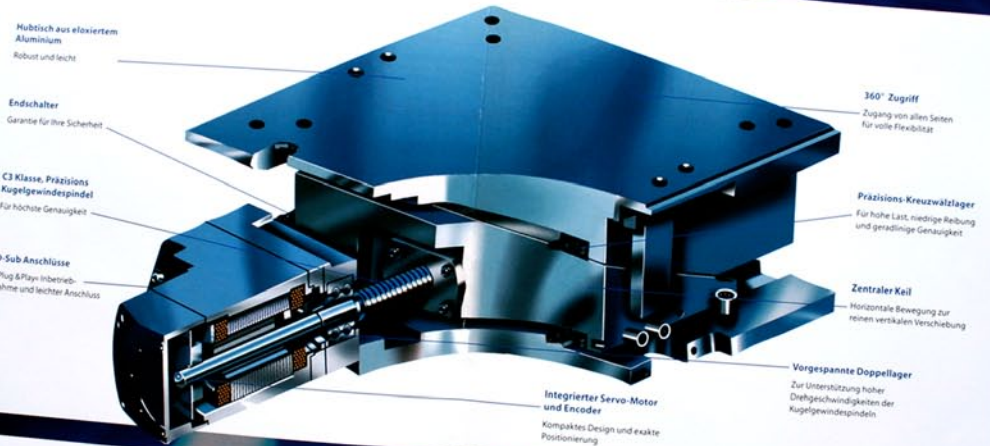

- Hubtisch aus eloxiertem Aluminium**
Robust und leicht
- Endschalter**
Garantie für Ihre Sicherheit
- C3 Klasse, Präzisions Kugelumspindel**
Für höchste Genauigkeit
- D-Sub Anschlüsse**
„Plug & Play“ Inbetriebnahme und leichter Anschluss
- 360° Zugriff**
Zugriff von allen Seiten für volle Flexibilität
- Präzisions-Kreuzwälzlager**
Für hohe Last, niedrige Reibung und geringe Genauigkeit
- Zentraler Keil**
Horizontale Bewegung zur reinen vertikalen Verschiebung
- Vorgespannte Doppellager**
Zur Unterstützung hoher Drehgeschwindigkeiten der Kugelumspindel
- Integrierter Servo-Motor und Encoder**
Kompaktes Design und exakte Positionierung

Zur präzisen Positionierung
Z-Wedge Hubtische liefern eine pure vertikale Bewegung, indem zwei Keile horizontal gegeneinander verschoben werden. Sie sind ausgestattet mit Kreuzwälzlager und hochgenauen Kugelumspindeln in einer Aluminium-Konstruktion mit integriertem Servomotor und Encoder. Zugriff auf den Tisch ist von allen Seiten problemlos möglich. Die Z-Wedge Hubtische bewegen sich mit ihrer Präzision im Mikrometerbereich. Der vertikale Verfahrweg beträgt je nach Modell 10 bis 25 mm.



- Anwendungsgebiete**
- Autofokussierung
 - Messtechnik
 - Inspektion
 - Pick & Place

MUSEUM WÄSCHEFABRIK

Ausstellungskatalog für das MUSEUM WÄSCHEFABRIK

› Entwurf, Fotografie, Gestaltung, Umsetzung



LIGHTMOTIV

DVD-Cover für die Firma LIGHTMOTIV

› Gestaltung, Umsetzung



SOUNDS

Speisekarte und Erscheinungsbild für
die Gaststätte SOUNDS

› Idee, Gestaltung, Umsetzung



REIMLEXIKON FÜR KINDER ARBEITSMATERIAL

Schulbücher für den **VERLAG AN DER RUHR**

› Entwurf, Layout, Gestaltung, Umsetzung



Abzählreim

Anne hat ein Gedicht in die Finger bekommen, in dem Zahlen die Hauptrolle spielen. Beim Lesen dieses Abzählreims ist ihr sogar ein bisschen unheimlich geworden, denn da geht es wie in einem Krimi zu, mit Mord und so. Aber es ist ja nur ein Gedicht!

Abzählreim
Martin Auer



Eins, zwei, drei, vier, sieben,
wo ist die Fünf geblieben?
Vielleicht hat sie die Sechs verschluckt,
wo die schon so verdächtig guckt!
Eins, zwei, drei, vier, acht,
Jetzt hat die Sechs die Sieben
auch noch umgebracht!

Aus: Gelberg, Hans-Joachim (Hrsg.):
Oder die Entdeckung der Welt.
Programm Beltz & Gelberg,
Weinheim 1997

6 4
3 2
8 1 7 5

Versuch doch auch einmal, einen solchen Abzählreim zu schreiben. Einen gruseligen, einen spannenden oder einen lustigen.

- Suche dazu möglichst viele Reimwörter zu Zahlen.
- Mit den Zahlen und Reimwörtern kannst du die tollsten Abzählreime erdichten.

Du kannst hier auch die Reimwörter zu Zahlen von Seite 29 benutzen.

30 Arbeitsmaterial zum Reimlexikon für Kinder

So ein dummer Liebeskummer

Bastian hat seit mehreren Tagen großen Liebeskummer. Dazu hat er zufällig ein sehr passendes Gedicht gefunden. Das hat er gerade erlebt und fühlt.



← tanzen
verschanzen

aph ▶ af
app ▶ ab

appe

Attrappe
Etappe
Flappe
Kappe
Badekappe
Kaulquappe
Klappe
Mappe
Pappe
Rappe
Schlappe
schnappe
(→ schnappen)



appen

Happen
klappen
zuklappen
Lappen
Jammerlappen
Scheuertappen
Rappen
(→ Rappe)
schnappen
überschnappen
wegschnappen

appt

ingeschnappt
klappt
(→ klappen)
schnappt
(→ schnappen)
schrappt
(→ schrappen)
schwappt
(→ schwappen)
überschwappt
tappt
(→ tappen)
ertappt
übersgeschnappt

apsen

flapsen
jopsen
klapsen
knapsen
abknapsen
tapsen
tropsen

ar ▶ aar

schrapfen
schwappen
überschwappen
tappen
ertappen
Wappen

40 Das Reimlexikon für Kinder

är

Bär
Eisbär
Nasenbär
Teddybär
Waschbär
erklär
(→ erklären)
familiär
legendär
Militär
Millionär
Multimillionär
populär
Sekretär
wär
(→ sein)

ard • artt • art

Bussard
hart
steinhart
Leopard



Richard
Start
Stuttgart
Tankwart
vernarrt
(→ vernarren)
ward
(→ sein)

aren ▶ aaren

arg • ark

arg
Dänemark
karg
workkarg
Park
Tierpark
Quark
Sarg
stark
bärenstark
verborg
(→ verbergen)

ärchen

Bärchen
Gummibärchen
Härchen
Märchen
Lügenmärchen
Schauermärchen
Pärchen
Liebespärchen
Zwillingspärchen

41 Das Reimlexikon für Kinder

4 GET IT

Flyer für die 4 get it-Partys

> Idee, Gestaltung



CASA MUNDI

Speisekarte und Erscheinungsbild für das Restaurant CASA MUNDI

> Konzept, Logoentwurf, Gestaltung



LEBENS LAUF

- Name Michael Lang
- 1969 Geboren in Gütersloh
- 1986 Realschulabschluss
- 1986 – 1989 Ausbildung zum Tischler
- 1990 – 1992 Zivildienst
- 1992 – 1996 Abitur
- 1996 – 1999 Arbeiten und Praktika
- 1999 – 2005 Studium »Grafik-Design«
- 2005 Abschluss des Studiums,
- ab 2005 tätig als freiberuflicher
Grafik-Designer

REFERENZEN

- AWO, Essen
- Bayside, Bielefeld (jetzt Parker Bayside)
- Jugendamt der Stadt Bielefeld
- Bertelsmann Stiftung, Gütersloh
- Visio_Kommunikation, Bielefeld
- casa mundi, Köln
- Fourgetit, Bielefeld
- Lightmotiv, Bielefeld
- omnibooks, Bielefeld
- FIDES IT Consultants, Bremen
- Straßberger Immobilien, Bielefeld
- Verlag an der Ruhr, Mülheim a. d. Ruhr
- Werkstatt für behinderte Menschen, Gütersloh
- Wissen Media Verlag, Gütersloh